

## Istruzioni per lo svuotamento

Per il drenaggio completo dello scaldacqua sotto pressione occorre:

- togliere tensione elettrica all'apparecchio;
- chiudere il rubinetto 1 posizionato all'entrata dell'acqua fredda, a monte dello scaldacqua elettrico;
- aprire il rubinetto 2 posizionato all'uscita dell'acqua calda sanitaria, a valle dello scaldacqua elettrico;
- tirare la leva C della valvola di sicurezza A: mediante questo dispositivo è possibile effettuare lo svuotamento completo dello scaldacqua elettrico (fig. 3).

## Directions for emptying the water heater

To drain the pressurized water heater completely, proceed as follows:

- disconnect the electrical power supply to the appliance;
- close cock 1 located on the cold water inlet upline from the water heater;
- open cock 2 located at the hot water outlet, downhill from the water heater;
- open lever C located on the safety valve: this device serves to drain all the water from the electric water heater (fig. 3).

## Instructions pour la vidange

Pour le drainage complet du chauffe-eau sous pression, il est nécessaire:

- de couper l'alimentation électrique de l'appareil;
- de fermer le robinet n°1 situé à l'arrivée d'eau froide, en amont du chauffe-eau électrique;
- d'ouvrir le robinet n°2 situé à la sortie d'eau chaude domestique, en aval du chauffe-eau électrique;
- d'ouvrir la manette C située dans la soupape de sûreté: il est possible, par l'intermédiaire de ce dispositif, d'effectuer la vidange complète du chauffe-eau électrique (fig. 3).

# BAXI



Scaldacqua elettrici vetrificati  
Electric water heater vitreous enamelled

Chauffe-eau électrique vitrifiés

Istruzioni per l'installazione, l'uso, la manutenzione

Instructions for installation, use, maintenance

Instructions pour l'installation, l'emploi, l'entretien

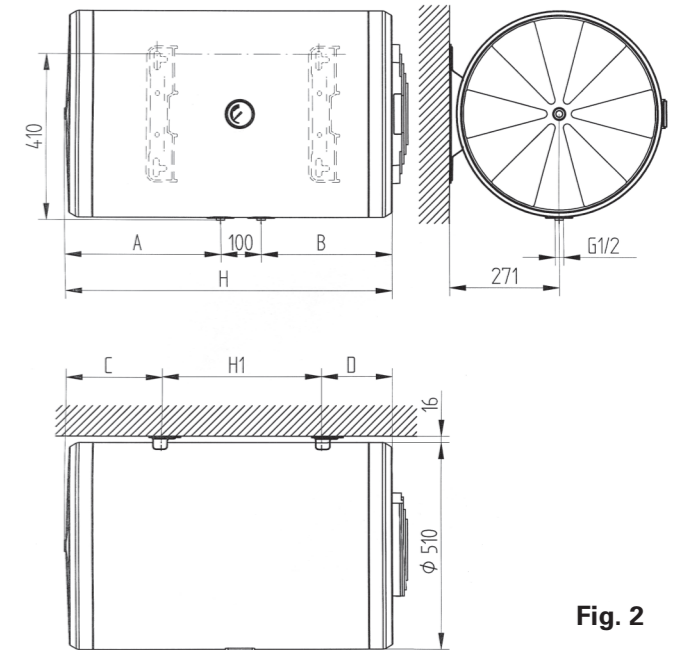
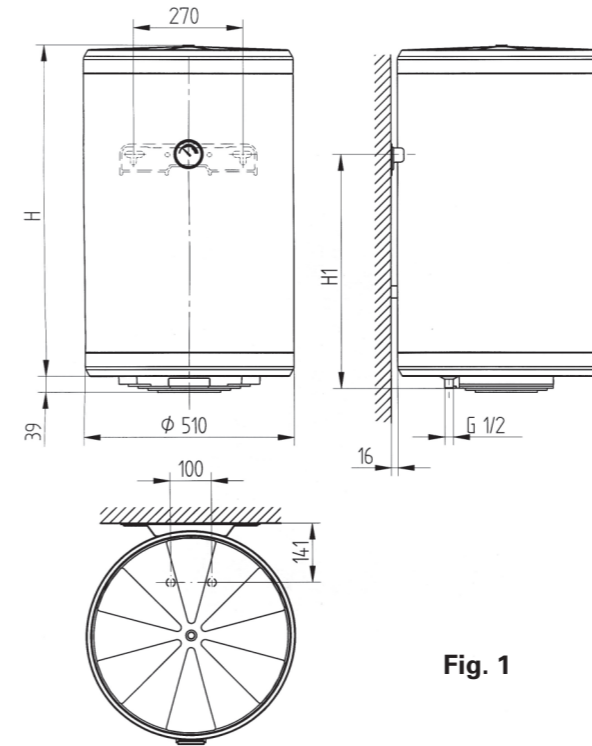
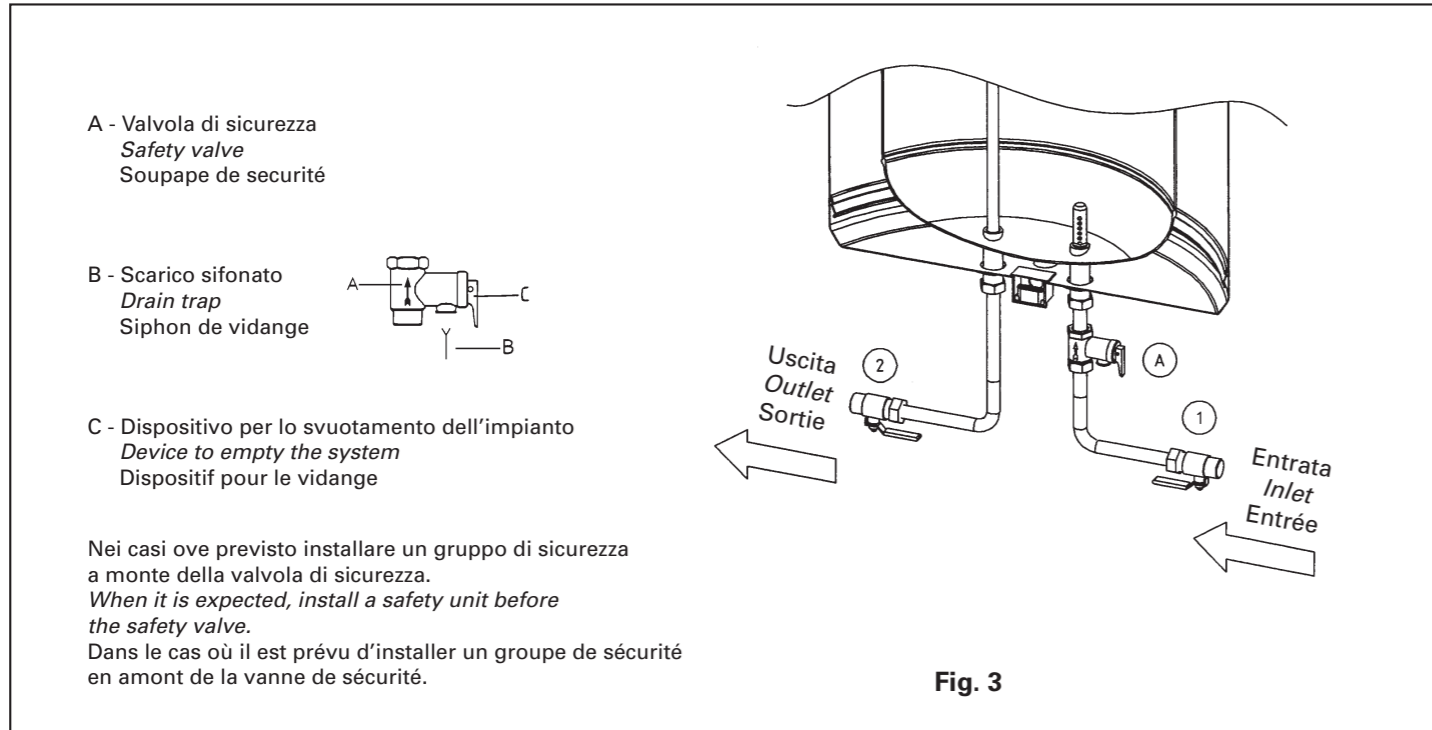

<b>BAXI S.p.A.</b>		Scaldacqua elettrici	
36061 BASSANO DEL GRAPPA (VI) ITALIA Via Trozzetti, 20 Tel. 0424 - 517111 Telefax 0424 - 38089		<b>10</b>	
		da conservarsi da parte dell'utente	
DATA ACQUISTO		BAXI S.p.A.	
rilevabile da scontrino o documento fiscale equivalente		non risponde dell'eventuale smarrimento del certificato	
TIMBRO DEL RIVENDITORE			

Cod. 930.884.1 - 1° Ed. 05/07 - Grafica EFFE 2

MODELLO MODEL MODÈLE	CAPACITÀ CAPACITY CAPACITÉ	POTENZA POWER PUISSANCE	TENSIONE VOLTAGE TENSION	H	H <sub>1</sub>	A	B	C	D
ES 150 V	50	1200	230	565	380				
ES 180 V	80	1200	230	805	585				
ES 180 O	80	1200	230	805	395	375	330	227,5	182,5
ES 110 V	100	1500	230	965	785				

# 10



## Avvertenze generali

Le norme nazionali prevedono restrizioni per l’installazione nelle stanze da bagno. L’installazione è a carico dell’acquirente. L’installazione e la manutenzione devono essere effettuate da personale qualificato. La Ditta Costruttrice non risponde dei danni causati da errata installazione, per gelo e per mancato rispetto delle istruzioni qui contenute; in particolare:

- Il collegamento elettrico sia conforme a quanto specificato nel relativo paragrafo.
- Questo apparecchio non può essere utilizzato da persone (compresi i bambini) con ridotte capacità fisiche, psichiche sensoriali o con scarse nozioni tecniche, senza la supervisione di una persona responsabile della loro sicurezza o senza che la stessa abbia fornito loro istruzioni riguardanti l’uso dell’apparecchio.
- La valvola di sicurezza fornita a corredo con l’apparecchio non sia né manomessa, né sostituita e correttamente installata.
- Verificare la presenza di Norme di installazione (EN 1487) o regolamenti locali che prescrivano l’uso di dispositivi di sicurezza supplementari (Gruppo di sicurezza). In ogni caso questi dispositivi devono essere sempre installati sul tubo d’entrata dell’acqua fredda a monte della valvola di sicurezza fornita con l’apparecchio.

## Istruzioni di installazione

- Fissaggio a muro**: appendere lo scaldacqua alla parete agganciando la staffa di sospensione, già montata sull'apparecchio, ai ganci fissati in precedenza al muro (fig. 1 e fig. 2).
- Allacciamento idraulico**: l’entrata e l’uscita dell’acqua sono contraddistinte da:
  - anello azzurro per l’entrata dell’acqua fredda
  - anello rosso per l’uscita dell’acqua calda.
- Collegamento sotto Pressione**: La valvola di sicurez-za (fig. 3) deve essere installata all’ingresso dell’acqua fredda dell’apparecchio. Questa è dotata di un dispositi-vo per lo svuotamento dello scaldacqua che deve essere fatto funzionare regolarmente (almeno una volta al mese) in modo da evitare che venga bloccato da depositi di calcare. La valvola di sicurezza ha un valore di taratura di 8 bar. Un gocciolamento è norma-le nella fase di riscaldamento. Per questo motivo lo scarico della valvola deve essere collegato ad un tubo di scarico sifonato (fig. 3). Questo tubo deve essere lasciato aperto all’atmosfera e deve avere una pen-denza continua verso il basso e posizionato in un luogo protetto dal ghiaccio. La pressione di alimenta-zione dell’acqua non deve essere superiore ai 8 bar; nel caso che la pressione di rete sia prossima o supe-riore a tale valore, è necessario installare un adeguato riduttore di pressione il più lontano possibile dall’ap-parecchio (preferibilmente a ridosso del contatore). Per il drenaggio completo dello scaldacqua sotto pressione occorre:
  - togliere tensione elettrica all’apparecchio;
  - chiudere il rubinetto 1 posizionato all’entrata dell’acqua fredda, a monte dello scaldacqua elettri-co;
  - aprire il rubinetto 2 posizionato all’uscita dell’acqua calda sanitaria, a valle dello scaldacqua elettrico;
  - tirare la leva C posizionata nella valvola di sicurezza A: mediante questo dispositivo è possibile effettua-re lo svuotamento completo dello scaldacqua elet-trico (fig. 3).
- Riempimento**: si effettua alimentando l’entrata dell’acqua fredda e prelevando dell’acqua da un rubi-netto dell’acqua calda fino alla fuoriuscita della stessa in modo continuo ed uniforme. Verificare visivamente se esistono delle perdite nei vari collegamenti.
- Collegamento elettrico**: assicurarsi che l’alimentazio-ne elettrica sia monofase a 230V più terra e la rete possa fornire la potenza elettrica dell’apparecchio. Le Norme vigenti alla sicurezza prevedono che sia instal-lato a monte dell’apparecchio un interruttore bipolare avente in piena apertura un distanziamento dei con-tatti di almeno 3 mm. Collegare l’apparecchio alla rete tramite tubo per posa fissa.
- Nel caso di sostituzione del cavo di alimentazione è necessario che il conduttore di terra abbia una lunghezza superiore di almeno 6 cm rispetto ai conduttori di alimentazione.
- Modalità**: dopo aver tolto la calottina di protezione parti elettriche, introdurre il cavo di alimentazione nel-l’apposito foro e collegarlo direttamente ai morsetti del termostato, ed il cavetto di terra (giallo/verde) all’apposito morsetto contraddistinto dal simbolo ⚡.

## General information

*National norms provide for restrictions regarding installation in bathrooms.*

*Installation is at the purchaser’s expense.*

*Installation and maintenance must be carried out by qualified personnel. The Manufacturer is not responsible for damage caused by wrong installation, freezing, or for failure to follow the instructions given here; in particular:*

- the electrical connection must comply with that given in the specific paragraph.*
- This appliance is not intended for use by persons (including children) with reduced physical, sensory or mental capabilities, or lack of experience and knowledge, unless they have been given supervision or instruction concerning use of the appliance by a person responsible for their safety.*
- the safety valve supplied with the appliance must not be tampered with or replaced, and must be correctly fitted.*
- Check the presence of installation rules (EN 1487) or local regulations that prescribe the use of the supplemental safety devices (Safety unit). Anyway these devices must be installed always on the cold water inlet pipe, above the safety valve supplied with the system.*

## Installation instructions

- Wall fixing**: hang the water heater on the wall, hooking the special bracket (already attached to the appliance) on hooks previously fitted in the wall (fig. 1 and fig. 2).
- Water connection**: the water inlet and outlet are marked by:
  - blue ring for cold water inlet
  - red ring for hot water outlet.
- Connection under pressure**: the safety valve (fig. 3) must be fitted to the cold-water inlet of the appliance. This is equipped with a lever device for emptying the water heater. This device must be made to function properly (at least once a month) to prevent it being blocked by scale. *The safety valve has a calibration value of 8 bar. Dripping is normal during the heating stage (especially if there is a check valve on the cold water supply, which must be fitted as far away as possible from the appliance, preferably next to the meter); for this reason the safety valve outlet must be connected to a drain pipe with siphon. This pipe must be open to the atmosphere and must follow a continuous downward gradient (fig. 3) and placed in a frost-free environment. The water supply pressure must not be higher than 8 bar; if the mains pressure is near to or higher than that value, a suitable pressure reducer must be fitted as far away as possible from the appliance (preferably next the meter). Make sure there is no check valve between the appliance and the pressure reducer. To drain the pressurized water heater completely, proceed as follows:*
  - disconnect the electrical power supply to the appliance;
  - close cock 1 located on the cold water inlet upline from the water heater;
  - open cock 2 located at the hot water outlet, downline from the water heater;
  - open lever C located on the safety valve: this device serves to drain all the water from the electric water heater (fig. 3).
- Filling**: this is done by supplying the entry of cold water and drawing water from a hot water tap until the same comes out continuously and evenly. *Visually check for leaks in the various connections.*
- Electrical connection**: make sure the electrical power supply is single-phase 230 V plus earth and that the mains can supply the correct electrical power for the appliance. *Current safety norms foresee the installation ahead of the appliance of a two-pole switch having a distance between contacts of at least 3 mm when fully opened. Connect the appliance to the mains by fixed electric wiring pipe.*
- When replacing the electrical lead the earth wire must be at least 6 cm. longer than the feed wires.*
- Procedures**: after removing the cap protecting the electrical parts, insert the feed cable in the special hole and connect it directly to the thermostat terminals, and the earth wire (yellow/green) to the special terminal marked by the symbol ⚡.

## Instructions générales

Les normes nationales prévoient des restrictions pour l’installation des salles de bain.L’installation est à la charge de l’acquéreur. L’installation et l’entretien doivent être effectués par un personnel qualifié. La Société constructive ne répond pas des dommages causés par mauvaise installation, gel et non respect des instruc-tions ici contenues, en particulier:

- le branchement électrique doit être conforme aux spécifications indiquées dans le paragraphe relatif.
- Cet appareil ne peut être utilisé par des personnes (y compris les enfants) qui ont des capacités physiques réduites, psychiques, sensorielles ou avec de faibles notions techniques, sans la supervision d’une personne responsable de leur sécurité ou bien sans que celle-ci ait fourni les instructions concernant l’utilisa-tion de l’appareil.
- la soupape de sécurité fournie en équipement avec l’appareil doit être correctement installée et ni être substituée ou abimée.
- Vérifier la présence de la Norme d’installation (EN 1487) ou règlements locaux qui prescrivent l’utilisa-tion de dispositifs de sécurité supplémentaires (Groupe de Sécurité). Dans tous les cas, ces dispositifs doivent toujours être installés sur le tube d’entrée d’eau froide en amont de la vanne de sécurité fournie avec l’appareil.

## Instructions d’installation

- Fixation au mur**: suspendre le chauffe-eau au mur en accrochant l’étrier de suspension déjà monté sur l’appareil, aux crochets de fixation fixés précédem-ment au mur (fig. 1 et fig. 2).
- Branchement de l’installation**: l’entrée et la sortie de l’eau sont différenciées par:
  - anneau bleu pour l’entrée de l’eau froide
  - anneau rouge pour la sortie de l’eau chaude.
- Branchement sous pression**: la soupape de sécurité (fig. 3) doit être installée à l’entrée de l’eau froide de l’appareil. Celle-ci est dotée d’un dispositif de com-mande pour la vidange du chauffe-eau. Ce dispositif doit être mis en fonction régulièrement (au moins une fois par mois) de façon à éviter la formation de calcaire. L’égouttement est normal dans la phase de réchauffement (spécialement en présence d’une clap-et de non retour sur le réseau d’alimentation eau froide qui doit être montée le plus loin possible de l’appareil, de préférence à l’abri du compteur). Pour cette raison l’échappement de la soupape de sûreté doit être relié à un tuyau de décharge siphóide. Ce tuyau doit être laissé à l’air libre et doit avoir une incli-naison continue vers le bas (fig. 3) et situé dans un endroit protégé du gel. La pression d’alimentation de l’eau ne doit pas être supérieure à 8 bars; dans le cas où la pression du réseau soit égale ou supérieure à cette valeur, il est nécessaire d’installer un réducteur de pression adéquat le plus loin possible de l’appareil (de préférence à l’abri du compteur). Il est recom-mandé de ne pas installer de clapet de non retour entre l’appareil et le réducteur de pression. Pour le drainage complet du chauffe-eau sous pression, il est nécessaire:

- de couper l’alimentation électrique de l’appareil;
- de fermer le robinet n° 1 situé à l’arrivée d’eau froide, en amont du chauffe-eau électrique;
- d’ouvrir le robinet n° 2 situé à la sortie d’eau chaude domestique, en aval du chauffe-eau électrique;
- d’ouvrir la manette C située dans la soupape de sûreté: il est possible, par l’intermédiaire de ce dispositi-f, d’effectuer la vidange complète du chauffe-eau électrique (fig. 3).
- Remplissage**: il s’effectue en alimentant l’entrée d’eau froide et en prélevant de l’eau à un robinet d’eau chaude jusqu’à écoulement de celle-ci de façon continue et uniforme. Vérifier visuellement la présen-ce éventuelle de fuites dans les différents raccorde-ments.
- Branchement électrique**: s’assurer que l’alimenta-tion électrique soit monophase à 230 V plus terre et que le réseau puisse fournir la puissance électrique nécessaire à l’appareil. Les normes en vigueur pour la sécurité prévoient que soit installé, en amont de l’ap-pareil, un interrupteur bipolaire ayant une pleine ouverture, un espacement des compteurs d’au-moins 3 mm. Relier l’appareil au réseau au moyen d’un tube pour pose fixe.
- Dans le cas de remplacement du câble d’alimenta-tion, il est nécessaire que le conducteur de terre ait une longueur supérieure d’au moins 6 cm par rapport aux conducteurs d’alimentation.
- Modalités**: après avoir retiré la calotte de protection des parties électriques, introduire le câble d’alimentation dans le trou prévu à cet effet et le relier directement aux bornes du thermostat et le câble de terre (jaune/vert) à la borne prévue à cet effet indiquée par le symbole ⚡.

## Istruzioni per l’uso

Lo scaldacqua è dotato di un termostato di regolazione che controlla automaticamente la temperatura dell’acqua, la lampada spia rimane accesa solo durante la fase di riscaldamento.

## Modalità

- Scaldacqua con regolazione interna**: la regolazione della temperatura si effettua: disinserendo l’alimentazio-ne elettrica, togliendo la calottina di protezione e agen-do con un cacciavite sulla manopola del termostato.
- Limitatore di sicurezza**: gli apparecchi sono dotati di un termostato limitatore, secondo quanto richiesto dalla vigente normativa CEI-EN, che interviene in caso di riscaldamento anormale dell’acqua. L’intervento del termostato limitatore provoca l’apertura automatica del circuito di alimentazione alla resistenza elettrica, in questo caso è necessario rivolgersi al SERVIZIO di ASSISTENZA TECNICA AUTORIZZATO.

## Istruzioni per la manutenzione

Tutti gli interventi di manutenzione devono essere effet-tuati da personale qualificato.

- Per mantenere un buon rendimento energetico ed in relazione alla durezza dell’acqua è opportuno procede-re alla disincrostazione del resistore ogni due anni circa. L’anodo di magnesio deve essere sostituito ogni due anni.
  - To ensure the best performance from this appliance and regarding the water hardness the resistor should be descaled approximately every two years. The magnesium anode must be replaced every two years. To carry out these operations:
    - turn off the electrical power supply to the appliance
    - togliere tensione all’apparecchio
    - svuotare l’apparecchio facendo uscire l’acqua attra-verso il dispositivo per lo svuotamento dell’impianto (fig. 3)
    - togliere la calottina di protezione parti elettriche
    - togliere la controflangia svitando i dadi di fissaggio. La controflangia va rimontata stringendo i dadi di fis-saggio con moderazione, per non compromettere la tenuta, e con schema a croce.
  - Per la pulizia del mantello esterno usare soluzioni saponose ed evitare in modo assoluto prodotti abrasivi e prodotti a base di solventi organici (alcool, benzi-na, ecc.).

## Eliminazione radiodisturbi

L’apparecchiatura è conforme alla Direttiva Comunitaria CEE n° 89/336 relativa alla soppressione dei disturbi radio.

## Fine vita prodotto

Questo scaldacqua è stato realizzato con materiali che non inquinano l’ambiente, alla fine del suo ciclo di vita non dovrà essere trattato come un rifiuto domestico ma dovrà essere bensì consegnato al punto più vicino di rac-colta per il riciclo delle apparecchiature. Lo smaltimento deve essere effettuato in accordo con le regole ambien-tali vigenti per lo smaltimento dei rifiuti.

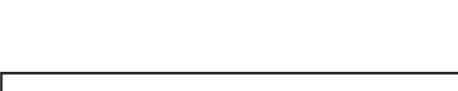

# CLAUSOLE DI GARANZIA

La garanzia riguarda i vizi di costruzione e i difetti di conformità non derivanti dal-l’imperfetta installazione e decorre dalla data di acquisto dello scaldacqua, come da D. L.vo 02/02/2002 n°24. Qualora l’utente non fosse in grado di esibire il certificato di garanzia corredato di ricevuta o documento fiscale equivalente comprovante l’ac-quisto, la garanzia si intende decaduta. La garanzia copre 24 mesi tutte le parti componenti lo scaldacqua a condizione che il prodotto sia installato sul territorio nazionale e la pressione dell’acqua di alimenta-zione non sia superiore al valore massimo di 8 bar.

Non sono coperti da garanzia:

- Danni dovuti ad errata installazione dello scaldacqua o vizi originati da insuffi-cienza o inadeguatezza di impianto elettrico o idraulico, avarie dovute ad incrosta-zioni di calcare oppure alterazioni derivanti da condizioni ambientali, climatiche o di altra natura, o più in generale dovute ad installazioni dello scaldacqua non conformi alle norme CEI.
  - Avarie causate da trascuratezza, negligenza nella manutenzione, manomissione, incapacità d’uso o riparazioni effettuate da personale non abilitato.
- Non rientra, inoltre, negli interventi coperti da garanzia, la normale manutenzione d’uso, quale ad esempio la sostituzione dell’anodo di magnesio che deve essere eseguita ogni 2 anni.
- La presente garanzia è valida nei confronti dell’acquirente originario. Durante il periodo di garanzia **BAXI S.p.A.** si impegna a sostituire o riparare gra-tuitamente quelle parti componenti che risultino viziate da originale difetto di mate-riale o di lavorazione. Nel caso di difetti di conformità esistenti al momento della

## Instructions for use

*The water heater is equipped with an adjustment thermostat which automatically controls the water tem-perature. The warning light stays on only during the hea-ting stage.*

## Procedures

- Water heater with inside adjustment**: tempera-ture adjustment is carried out by disconnecting the power supply, removing the protection cap and using a screwdriver on the thermostat knob.
- Safety limiter**: the appliances are fitted with a safety thermostat, in compliance with current norms CEI-EN, which intervenes in the event of overheating of the water. Intervention of the limiting thermostat automatically cuts off the electrical supply at the electrical resistance; in this case contact the AUTHORIZED TECHNICAL ASSISTANCE SERVICE.

## Maintenance instructions

*All maintenance interventions must be carried out by qualified personnel.*

- To ensure the best performance from this appliance and regarding the water hardness the resistor should be descaled approximately every two years. The magnesium anode must be replaced every two years. To carry out these operations:
  - turn off the electrical power supply to the appliance
  - togliere l’apppliance, discharging the water through the emptying device (fig. 3)
  - remove the cap protecting the electrical parts
  - remove the counterflange unscrewing the fixing nuts.*The counterflange is refitted by moderately tightening the nuts, in order not to damage the seal, and with cross scheme.*
  - To clean the outside casing, use soapy solutions; never use abrasive products or products based on organic solvents (alcohol, petrol, etc.).

## Eliminating radio interference

*The appliance complies with Community Directive EEC n° 89/336 relative to the suppression of radio interferen-ce.*

## Appliance end life cycle

*This electric water heater was manufactured using non polluting components. At the end of its life cycle it will be not handled like a domestic waste, but it will be han-ded over to the nearest appliances recycling collecting place. The appliances disposal must be made in ac-cordance with the in force environmental regulations for the waste disposal.*

## Instructions pour l’utilisation

Le chauffe-eau est doté d’un thermostat de régulation qui contrôle automatiquement la température de l’eau, la lampe témoin reste allumée seulement durant la phase de réchauffement.

## Modalités

- Chauffe-eau avec régulation interne**: la régulation de la température s’effectue en coupant l’alimentation électrique, en retirant la calotte de pro-tection et en agissant avec un tourne-vis sur la poi-gnée du thermostat.
- Limiteur de sécurité**: les appareils sont dotés d’un thermostat limiteur, selon les normes CEI-EN en vigueur, ce limiteur intervient en cas de réchauffe-ment anormal de l’eau. L’intervention du thermostat limiteur provoque l’ouverture automatique du circuit d’alimentation de la résistance électrique. Dans ce cas, il est nécessaire de s’adresser au SERVICE D’ASSISTANCE TECHNIQUE AUTORISE.

## Instructions pour l’entretien

Toutes les interventions d’entretien doivent être effec-tuées par un personnel qualifié.

- Pour maintenir un bon rendement énergétique et en relation à la dureté de l’eau, il est opportun d’effectuer tous les deux ans environ, un détartrage des résistances. L’anode de magnésium doit être remplacée tous les deux ans. Pour réaliser ces opérations, il faut:
  - couper la tension de l’appareil
  - vider l’appareil en faisant sortir l’eau à travers le dispositif de vidange de l’installation (fig. 3)
  - enlever la calotte de protection des parties électriques
  - retirer le contre-flasque en dévissant les écrous de fixation.
Le contre-flasque sera remonté en serrant les écrous de fixation avec modération, afin de ne pas compro-mettre la tenue, avec un schéma à croix.
- Pour le nettoyage du cache externe, utiliser des solutions savonneuses et éviter de façon absolue les produits abrasifs et les produits à base de solvants organiques (alcool. essence, etc...).

## Elimination des perturbations radio

L’équipement est conforme à la Directive de la Communauté Européenne CEE n° 89/336 relative à la supression des perturbations radio.

## Fin de vie du produit

Ce chauffe-eau électrique a été réalisé avec des maté-riaux qui ne polluent pas l’environnement, à la fin de son cycle de vie, il ne devra pas être taité comme un déchet domestique mais devra être remis au centre de collecte le plus proche pour le recyclage des appareils. L’évacuation doit être faite selon les règles sur l’envi-ronnment en vigueur pour l’évacuation des déchets.